

PE.14.0201 - CAIXA DE REDUÇÃO DE ENGRENAGEM INPEL CRO45-08-Z

Redutor utilizado nos equipamentos:

Linha T, Linha TT e Linha TR

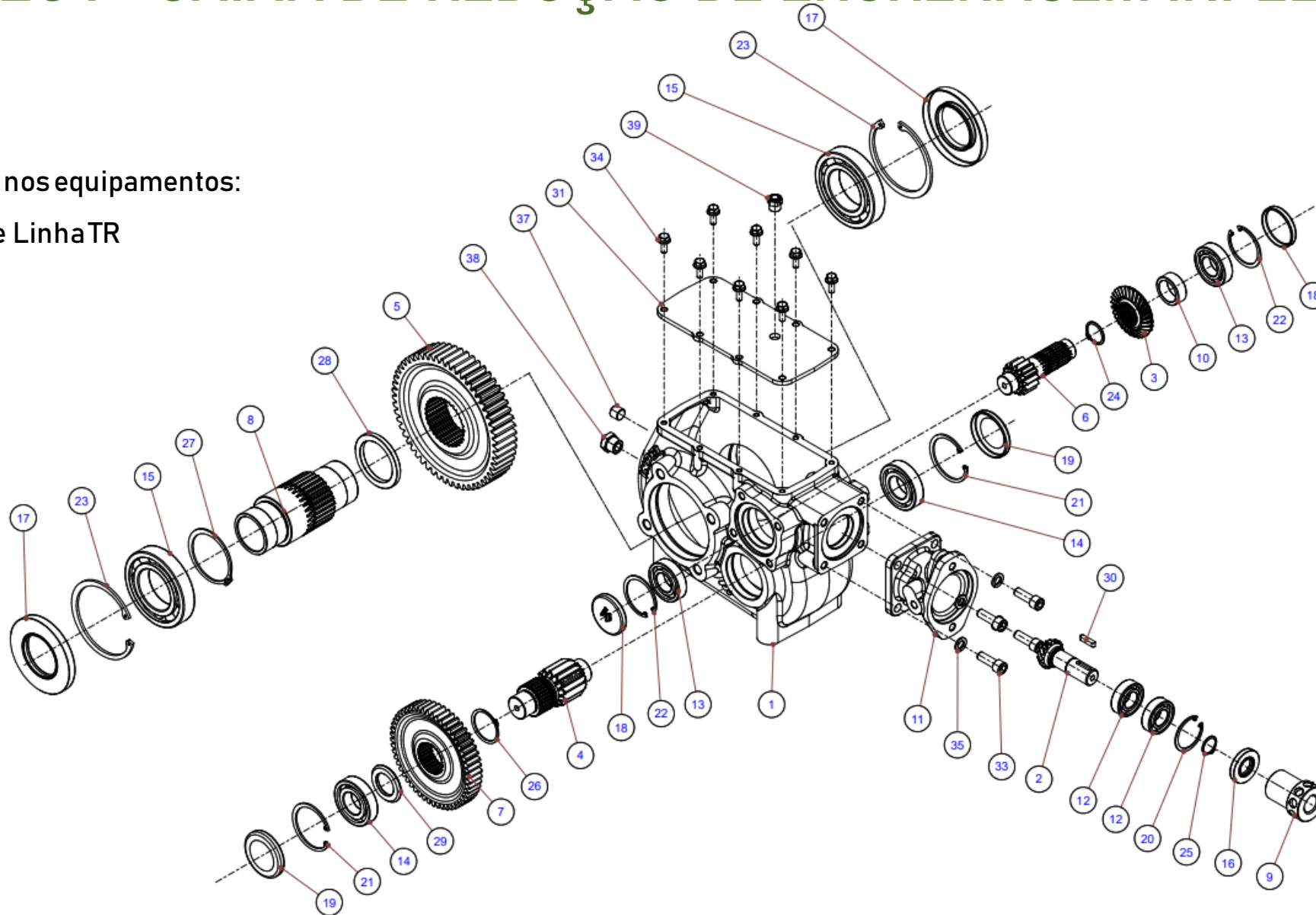

Rev.:1.1

PE.14.0201 - CAIXA DE REDUÇÃO DE ENGRENAGEM INPEL CRO45-

08-Z

ITEM	CÓDIGO MP AGRO	QUANT.	DESCRIÇÃO
1	PE.14.0358	1	Carcaça
2	PE.14.0359	1	Engrenagem Cônica Z15
3	PE.14.0360	1	Engrenagem Cônica Z29
4	PE.14.0361	1	Eixo Dentado
5	PE.14.0362	1	Engrenagem Cilíndrica Z55
6	PE.14.0363	1	Engrenagem Z14
7	PE.14.0364	1	Engrenagem Z52
8	PE.14.0365	1	Eixo
9	PE.14.0366	1	Bucha
10	PE.14.0367	1	Bucha Espaçadora
11	PE.14.0223	1	Acoplamento
12	PE.14.0368	2	RoL. Ø25 x Ø52 x 15
13	PE.14.0234	2	RoL. Ø30 x Ø62 x 16
14	PE.14.0083	2	RoL. Ø35 x Ø72 x 17 (PEER/NSK/FAG)
15	PE.14.0369	2	RoL. Ø65 x Ø120 x 23
16	PE.14.0370	1	Retentor Ø25 x Ø52 x 8
17	PE.14.0371	2	Retentor Ø65 x Ø120 x 12
18	PE.14.0243	2	Tampa
19	PE.14.0372	2	Tampa
20	PE.14.0373	1	Anel de Ret. Int. Ø52 x 2

ITEM	CÓDIGO MP AGRO	QUANT.	DESCRIÇÃO
1	PE.14.0374	2	Anel de Ret. Int. Ø72 x 2,5
2	PE.14.0375	2	Anel de Ret. Int. Ø62 x 2
3	PE.14.0376	2	Anel de Ret. Int. Ø120 x 4
4	PE.14.0377	1	Anel de Ret. Ext. Ø32 x 1,5
5	PE.14.0378	1	Anel de Ret. Ext. Ø25 x 1,2
6	PE.14.0379	1	Anel de Ret. Ext. Ø48 x 1,75
7	PE.14.0380	1	Anel de Ret. Ext. Ø78 x 2,5
8	PE.14.0381	1	Anel Espaçador
9	PE.14.0382	1	Anel Espaçador
10	PE.14.0247	1	Chaveta
11	PE.14.0383	1	Tampa
12	PE.12.0139	1	Paraf. M8 X 12 (DIN 914)
13	PE.12.0140	4	Paraf. M12 X 35 (DIN 912)
14	PE.12.0181	8	Paraf. M8 X 20 (DIN 6921)
15	PE.12.0142	4	Arruela de Pressão
16	PE.13.0728	2	Tampão 3/8-NPT
17	PE.13.0729	1	Tampão
18	PE.13.0730	1	Visor de Óleo
19	PE.13.0731	1	Respiro
20	PE.26.0371	2,3L	Óleo

Rev.: 1.1